

Pool table
Pool-Billard
Billard
Billar americano
Poolbiljart
DK Poolbillard
Pool-Biliardo
Mesa de snooker
Пул «Восьмерка»

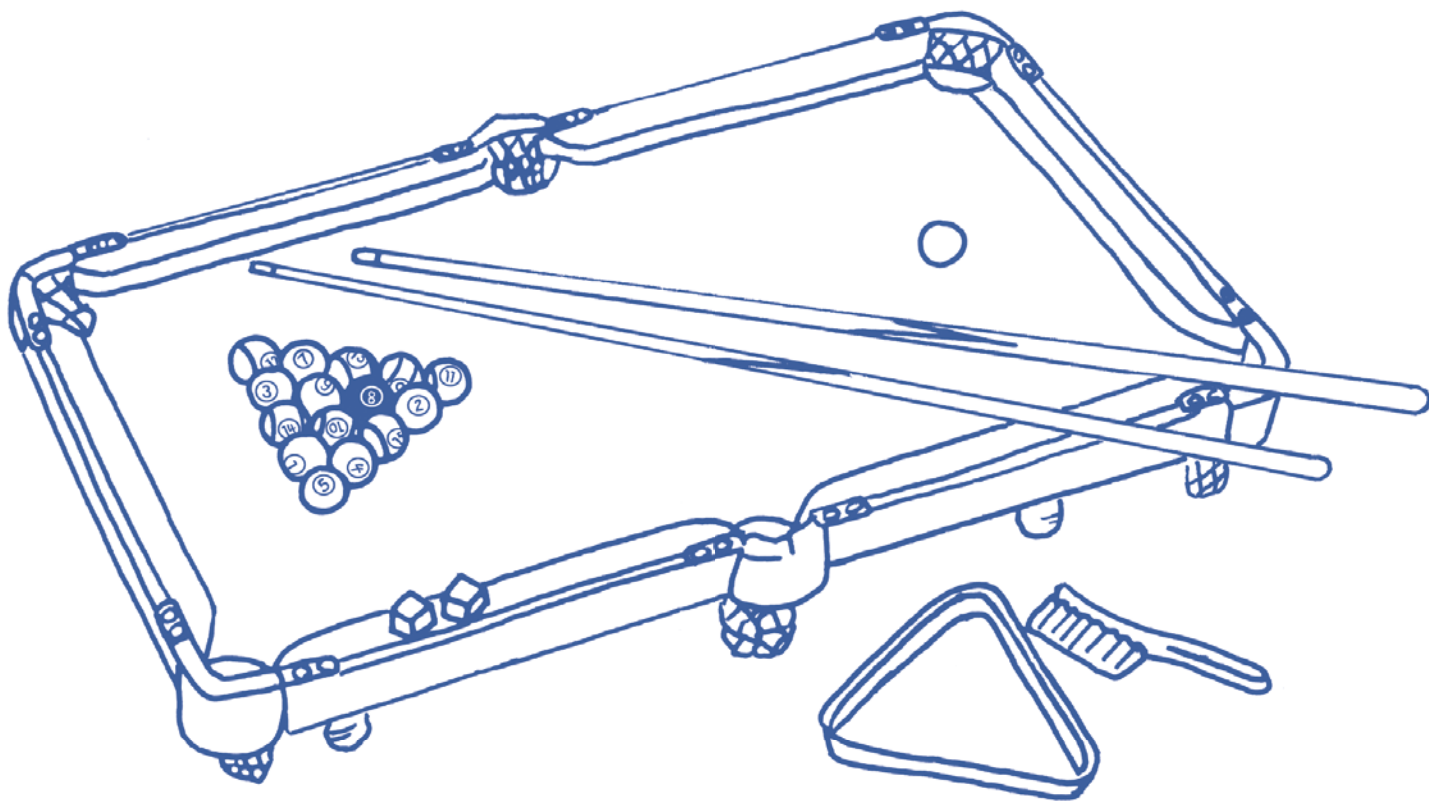

goki

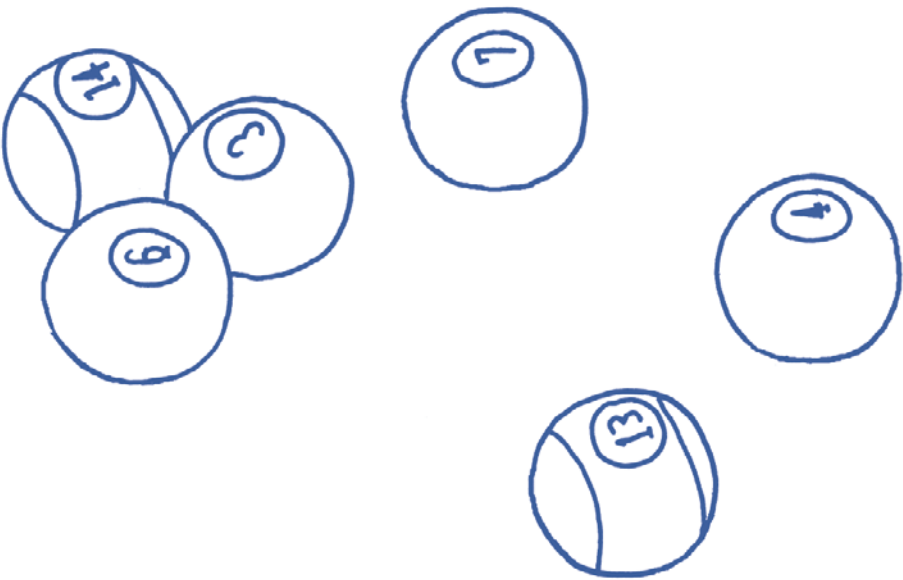

GB Pool table

A game of skill for 2-8 players

2 cues, 15 numbered coloured balls (7 striped, 1 black, 7 solid), 1 white ball,
1 rack (or triangle), chalk, 1 hand brush

Object of the game

One player plays with the balls numbered 1-7 (solids), the other plays with the balls numbered 9-15 (stripes). The first player to pot his balls and then the “8” ball correctly wins the game.

Preparation

The coloured balls are arranged in the rack. The first ball must be positioned exactly on the foot spot of the table. The other balls are arranged behind it. The “8” ball is placed in the centre of the rack, and a solid and a striped ball are placed, one in each of the rear corners of the triangle. (See diagram on page 1). The white ball is positioned on the head spot, directly opposite the first ball in the apex of the triangle.

The rack is then removed, taking care not to move any of the coloured balls. When each player has chalked the tip of his cue to prevent it from slipping, the game can begin.

Rules

The youngest player begins. Using the cue, the player strikes the white ball against the coloured balls, so as to spread them out over the playing area. The first of the coloured balls to be “potted” into one of the pockets at the edge of the playing area designates the group of balls that the player then subsequently plays (solids or stripes).

The opening shot or “break” is taken by striking the white ball with the cue from the head spot. Should the white ball fall into one of the pockets, the player then loses his turn to his opponent, and the white ball is then re-positioned on the head spot.

Sometimes, upon breaking, both a solid and a striped ball are potted into the same or different pockets. In this case, the first potted ball designates the group of balls that the player then subsequently plays. After such a break, the player loses his turn to his opponent.

If the black ball is potted during the break, the breaking player loses and the game is over.

The white ball is always played from its final resting position from the preceding shot.

Should the white ball be potted or fall from the table, it is returned to the head spot, and the opponent then takes his turn.

A player may continue to play until he either fails to pot a ball, or pots one of his opponent's. If a player has potted all of his balls, he must then play the “8” ball into the pocket opposite the pocket into which he potted his last ball. If he is successful, he wins the game. However, he loses the game if he pots the white ball whilst taking this shot.

Variations

- a) The black ball must be played into the same pocket at the end of the game.
- b) The game is played by teams of up to 4 players.

Have fun!

ⓓ Pool-Billard

Geschicklichkeitsspiel für 2 - 8 Personen

2 Queues, 15 durchnummerierte farbige Kugeln (7 Halbe, 1 Schwarze, 7 Volle), 1 weiße Kugel, 1 Dreieck, Kreide, 1 Handbesen.

Ziel des Spiels

Ein Spieler spielt mit den Kugeln 1-7 (die Vollen), der andere mit 9-15 (die Halben). Der Spieler, der zuerst seine Kugeln und anschließend die „8“ korrekt versenkt, gewinnt das Spiel.

Spielvorbereitung

Die farbigen Kugeln werden in das beiliegende Dreieck gelegt. Die vorderste Kugel muss genau auf dem Fußpunkt des Tisches liegen. Alle anderen werden dahinter aufgereiht. Die „8“ liegt in der Mitte des Dreiecks und an den hinteren Ecken liegen jeweils eine Volle und eine Halbe (s. Abbildung auf der ersten Seite). Die weiße Kugel wird genauso in die Mitte des Kopffelds gelegt, dass sie der ersten Kugel an der Spitze des Dreiecks gegenüber liegt.

Jetzt wird das Dreieck vorsichtig entfernt. Dabei darf sich keine farbige Kugel bewegen. Nachdem jeder Spieler die Spitze seines Queues mit der beiliegenden Kreide griffiger gemacht hat, kann das Billardspiel beginnen.

Die Regeln

Der jüngste Spieler beginnt. Der Spieler stößt die weiße Kugel mit seinem Queue gegen die farbigen Kugeln, um sie auf dem Spielfeld zu verteilen. Die erste in einer der Taschen am Spielfeldrand versenkten farbigen Kugeln bezeichnet die Gruppe (Volle oder Halbe), auf die der Spieler spielen wird.

Der Eröffnungsstoß ist vollendet, sobald die weiße Kugel mit dem Queue vom Kopffeld gestoßen wurde.

Fällt dabei nur die weiße Kugel in eine Tasche, ist der Gegenspieler an der Reihe. Die weiße Kugel wird dann wieder auf den Ausgangspunkt gelegt.

Manchmal werden beim Eröffnungsstoß sowohl eine Volle als auch eine Halbe in derselben oder unterschiedlichen Taschen versenkt. Die erste versenkte Kugel bezeichnet dann die Gruppe, auf die der Spieler weiter spielen wird. Nach einem solchen Eröffnungsstoß wechselt das Spielrecht auf den Gegenspieler.

Wird die schwarze Kugel beim Eröffnungsstoß versenkt, ist das Spiel verloren und beendet.

Die weiße Kugel wird im Verlauf des Spiels immer von der Position gespielt, auf der sie beim vorangegangenen Stoß liegen geblieben ist. Fällt sie vom Tisch oder in eine Tasche, wird sie immer auf ihre Ausgangsposition gelegt. In diesem Fall wechselt das Spiel immer auf den Gegner.

Ein Spieler darf so lange weiterspielen, bis er statt der eigenen keine oder eine Kugel des Gegners versenkt. Hat ein Spieler alle eigenen Kugeln versenkt, muss er die „8“ in die Tasche spielen, die der zuletzt versenkten eigenen Kugel gegenüber liegt. Gelingt ihm dies, hat er das Spiel gewonnen.

Er verliert allerdings das Spiel, wenn bei diesem Stoß gleichzeitig auch die weiße Kugel in die gleiche Tasche läuft.

Spielvarianten

- a) Die schwarze Kugel muss zum Abschluss des Spiels in der gleichen Tasche versenkt werden.
- b) Es wird in zwei Mannschaften mit bis zu vier Spielern je Gruppe gespielt.

Wir wünschen viel Spaß!

ⓕ Billard

Jeu d'adresse pour 2 à 8 personnes

2 queues, 15 billes de couleur numérotées (7 pleines, 1 noire, 7 cerclées),
1 boule blanche, 1 triangle, 1 cube de bleu, 1 balai.

But du jeu

Un joueur se voit attribuer les billes 1 à 7 (les pleines) et l'autre joueur les billes 9 à 15 (les cerclées). Le gagnant est celui qui empoche ses billes en terminant par la « 8 ».

Préparation du jeu

Les billes colorées sont placées dans le triangle fourni. La bille de tête est placée sur la mouche inférieure de la table. Toutes les autres billes sont placées derrière. Le « 8 » est placé au milieu du triangle et une pleine et une cerclée sont placées dans les coins situés derrière (voir dessin sur première page). La bille blanche est placée au milieu dans le quart supérieur de la table en face de la bille située à la pointe du triangle.

On retire doucement le triangle sans faire bouger les billes. Le jeu peut commencer lorsque les joueurs ont passé sur l'extrémité des queues le cube de bleu fourni.

Les règles

Le plus jeune joueur commence. Il frappe la bille blanche vers les billes colorées pour les disperser sur la table. La première bille qui tombe dans une poche détermine le groupe de billes (pleines ou cerclées) avec lesquelles il jouera. Le premier coup est terminé lorsque la bille blanche a été frappée depuis le quart supérieur de la table avec la queue.

Si la bille blanche tombe dans une poche, c'est au tour du joueur suivant. On replace alors la bille blanche sur la mouche.

Lors du premier coup, une bille pleine et une bille cerclée peuvent tomber dans la même poche ou dans des poches différentes. La première bille tombée désigne le groupe de billes avec lequel le joueur devra jouer. Si le premier coup se déroule de cette façon, c'est ensuite au tour de l'adversaire.

Si la bille noire tombe lors du premier coup, la partie est perdue et terminée.

La bille blanche est toujours jouée depuis sa dernière position. Si celle-ci tombe de la table ou dans une poche, elle est remplacée à sa dernière position. Dans ce cas c'est au tour de l'adversaire.

Un joueur passe son tour lorsqu'il n'a pas réussi à empocher une de ses billes ou lorsqu'il a empoché une bille de l'adversaire. Lorsqu'un joueur a empoché toutes ses billes, il doit empocher le « 8 ». S'il réussit, il remporte la partie. Il perd s'il empoche la bille blanche dans la même poche que le « 8 ».

Variantes

- La bille noire doit être empochée en même temps que la bille blanche en fin de partie
- On peut former 2 équipes avec jusqu'à 4 joueurs par équipe.

Amusez-vous bien !

Ⓔ **Billar americano**

Juego de habilidad para 2-8 personas

2 tacos, 15 bolas de colores numeradas (7 rayadas, 1 negra, 7 lisas), 1 bola blanca, 1 triángulo, tiza y 1 escobilla.

Objetivo del juego

Un jugador juega con las bolas 1-7 (las lisas), el otro con las 9-15 (las rayadas). Gana el juego quien primero consiga entronerar correctamente sus bolas y al final la »8«.

Preparación del juego

Colocar las bolas de colores dentro del triángulo. La bola del vértice tiene que apuntar exactamente a la banda de pie de la mesa. El resto se alinean detrás. La »8« se encuentra en el centro del triángulo y en las esquinas se sitúan una lisa y una rayada respectivamente (v. imagen en la primera página). La bola blanca se coloca exactamente en el centro del campo de cabeza, enfrentada a la primera bola en el vértice del triángulo.

Ahora se retira el triángulo con cuidado. Al hacerlo no debe moverse ninguna de las bolas. Una vez que los jugadores hayan dado tiza a las puntas de sus tacos puede comenzar el juego.

Las reglas

Saca el jugador más joven. El jugador saca tirando la bola blanca con su taco contra las bolas de colores para repartirlas por la mesa. La primera bola de color que entre en una de las troneras de las bandas determina el grupo de bolas (lisas o rayadas) con el que jugará ese jugador.

El tiro de saque finaliza cuando la bola blanca ha sido golpeada con el taco desde el campo de cabeza.

Si en el saque solo entra la bola blanca en una tronera pasa el turno al otro jugador. En este caso se vuelve a colocar la bola blanca en el punto de partida.

A veces, en el saque, se entroneran tanto una bola lisa como una rayada, bien en una misma tronera, bien en diferentes. La primera bola introducida será entonces la que defina el grupo con el que jugará ese jugador. Tras un saque así cambia el turno al jugador contrario.

Si se entronera la bola negra en el saque, se pierde el juego y se termina.

Durante el juego siempre se tira la bola blanca desde la posición en la que haya permanecido en el tiro anterior. Cuando se caiga de la mesa, o entre en una tronera, debe ser colocada siempre de nuevo en su posición inicial. En ese caso siempre cambia el turno al otro jugador. Un jugador puede continuar jugando hasta que no entrone ninguna bola propia o introduzca una contraria.

Cuando un jugador haya entronerado todas sus bolas tiene que introducir la »8« en la tronera opuesta a la que entró la última bola propia. Si lo consigue, habrá ganado el juego. Pero pierde el juego si con el mismo disparo entronera al mismo tiempo la bola blanca en la misma tronera.

Variantes

- a) La bola negra tiene que ser introducida al final en la misma tronera.
- b) Jugar en dos equipos con un máximo de cuatro jugadores por grupo.

¡A divertirse!

Poolbiljart

Behendigheids spel voor 2 - 8 personen

2 keuen, 15 genummerde gekleurde ballen (7 halve, 1 zwarte, 7 hele), 1 witte bal, 1 driehoek, krijt, 1 handveger

Doel van het spel

Eén speler speelt met de ballen 1-7 (de hele) en de andere met de ballen 9-15 (de halve). De speler die als eerste zijn ballen en vervolgens de '8' correct pot, is de winnaar.

Vorbereiding van het spel

De gekleurde ballen worden in de bijgeleverde driehoek gelegd. De voorste bal moet precies op het voetpunt van de tafel liggen. Alle andere worden in rijen erachter gelegd. De '8' ligt in het midden van de driehoek en in de achterste hoeken ligt telkens een hele en een halve bal (zie afbeelding op de eerste pagina). De witte bal wordt in het midden van het hoofdveld gelegd, zodat hij exact tegenover de bal in de voorste punt van de driehoek ligt.

Nu wordt de driehoek voorzichtig verwijderd. Daarbij mag geen enkele gekleurde bal bewegen. Nadat elke speler de punt van zijn keu met krijt heeft ingewreven om meer grip te hebben, kan het poolspel beginnen.

De regels

De jongste speler begint. De speler stoot de witte bal met zijn keu tegen de gekleurde ballen, om deze over het speelveld te verdelen. De eerste gekleurde bal die in een pocket aan de rand van het speelveld wordt gepot, bepaalt de groep (hele of halve) waarop de speler zal spelen.

De break (openingsstoot) is voltooid, zodra de witte bal met de keu van het hoofdveld is gestoten. Indien daarbij alleen de witte bal in een pocket valt, is de tegenspeler aan de beurt. De witte bal wordt dan opnieuw op het beginpunt gelegd.

Soms wordt bij de break zowel een hele als een halve bal in dezelfde of verschillende pockets gepot. De eerste gepotte bal bepaalt dan de groep waarop de speler verder zal spelen. Na een dergelijke break gaat de beurt naar de tegenspeler.

Als de zwarte bal bij de break wordt gepot, is het spel verloren en afgelopen.

De witte bal wordt in de loop van het spel altijd gestoten vanaf de positie waar hij na de vorige stoot is blijven liggen. Als hij van de tafel of in een pocket is gevallen, wordt hij terug op het beginpunt gelegd. In dat geval gaat de beurt ook altijd naar de andere speler.

Een speler blijft aan de beurt, tot hij, in plaats van een eigen bal, geen bal of een bal van de tegenspeler pot. Als een speler al zijn eigen ballen heeft gepot, moet hij de '8' potten in de pocket tegenover de pocket waarin hij zijn laatste eigen bal heeft gepot. Als hij daarin slaagt, heeft hij het spel gewonnen. Maar hij verliest het spel, als bij deze stoot tegelijk ook de witte bal in dezelfde pocket terechtkomt.

Spelvarianten

- a) De zwarte bal moet bij het einde van het spel in dezelfde pocket worden gepot.
- b) Er wordt in twee teams van maximaal vier spelers per groep gespeeld.

Wij wensen jullie veel plezier!

DK Poolbillard

Behændighedsspil for 2-8 personer

2 køer, 15 nummererede kulørte kugler (7 halve, 1 sort, 7 hele), 1 hvid kugle, 1 trekant, kridt, 1 håndkost.

Meningen med spillet

En deltager spiller med kuglerne 1-7 (de hele), en anden med 9-15 (de halve). Den spiller, der som den første får stødt sine egne kugler og til sidst kugle "8" korrekt i hul, har vundet.

Forberedelse af spillet

De kulørte kugler lægges i medfølgende trekant. Den forreste kugle skal ligge nøjagtigt på bordets fodpunkt. Alle øvrige kugler lægges i rækker bag ved denne. Kugle "8" skal ligge i midten af trekanten, i de bagerste hjørner skal der ligge hhv. en hel og en halv kugle (se fig. på første side). Den hvide kugle lægges op i midten af topfeltet, så den kommer til at ligge overfor den første kugle i trekantspidsen.

Trekanten løftes forsigtigt af. Pas på, at ingen af de kulørte kugler bevæger sig. Når deltagerne har fået kridtet deres køer, kan spillet begynde.

Spilleregler

Den yngste spiller begynder med at støde den hvide kugle mod de kulørte kugler, så de fordeles på spillefeltet. Den første af de kulørte kugler, der bliver stødt i hul, afgør den gruppe (hel eller halv), som der spilles på.

Det første stød ("break") udføres ved at støde den hvide kugle væk fra topfeltet. Hvis det kun er den hvide kugle, der går i hul, er det modspillerens tur, dvs. den hvide kugle lægges tilbage på udgangspunktet.

I forbindelse med et break kan der ske det, at både en hel og en halv kugle går i det samme hul eller i to forskellige huller. Den første kugle, der går i hul, betegner den gruppe, som spilleren spiller videre med. Efter et sådant break er det modspillerens tur. Hvis den sorte kugle går i hul i forbindelse med et break, er spillet tabt og dermed afsluttet.

I spillets videre forløb skal den hvide kugle altid spilles fra den position, hvor den blev liggende efter sidste stød. Hvis den går i hul eller ud over bordet, lægges den altid tilbage til udgangsposition. I det tilfælde er det modspillerens tur.

En spiller kan spille videre indtil han sænker en af modspillerens kugler i stedet for sine egne. Hvis en spiller har sænket alle sine egne kugler, skal han støde den "8"-kugle i hul, som ligger over for den kugle, der er blevet stødt i hul som den seneste af de egne kugler. Hvis det lykkes, har den pågældende spiller vundet. Til gengæld taber han spillet, hvis den hvide kugler havner i samme hul i forbindelse med støddet.

Spillevarianter

- a) Som afslutning på spillet skal den sorte kugle sænkes i samme hul.
- b) Der opstilles to hold med op til 4 spillere pr. gruppe.

Rigtig god fornøjelse!

① Pool-Biliardo

Gioco di abilità per 2 - 8 persone

2 stecche, 15 biglie numerate colorate (7 rigate o “mezze”, 1 nera, 7 piene), 1 biglia bianca, 1 triangolo, gesso, 1 scopino.

Obiettivo del gioco

Un giocatore gioca con le biglie 1-7 (le piene) l'altro con le biglie 9-15 (le mezze). Il giocatore che manda correttamente in buca le sue biglie e, successivamente, la “8”, vince.

Preparazione del gioco

La biglie colorate sono posizionate all'interno del triangolo in dotazione. La biglia che si trova più avanti deve essere posizionata esattamente in punta, nel quarto di campo in fondo al tavolo di gioco. Tutte le altre sono posizionate in fila dietro di lei. La “8” si trova al centro del triangolo, mentre negli angoli inferiori del triangolo si trovano sempre una piena e una mezza (si veda a tal proposito la figura in prima pagina). La biglia bianca è posizionata esattamente al centro del quarto di campo di testa, in modo da risultare contrapposta alla prima biglia posizionata in punta al triangolo. A questo punto, si rimuove con attenzione il triangolo. Durante questa fase non si deve muovere nessuna biglia colorata. Dopodiché ogni giocatore applica il gesso all'estremità della sua stecca ed è quindi possibile iniziare il gioco.

Le regole

Comincia il giocatore più giovane. Il giocatore colpisce la biglia bianca con la sua stecca andando a urtare le biglie colorate, al fine di distribuirle sul campo da gioco. La prima biglia colorata che va in buca determina il gruppo (pieno o mezzo) con il quale poi il giocatore stesso proseguirà il gioco. Il break iniziale risulta concluso non appena la biglia bianca è stata colpita con la stecca a partire dal quarto di testa del tavolo.

Nel caso in cui la biglia bianca vada direttamente in buca, il turno passerà direttamente all'avversario. La biglia bianca verrà a quel punto posizionata di nuovo al punto di partenza. A volte, in occasione del break iniziale, vanno in buca (nella stessa o in buche diverse), sia una biglia piena, sia una biglia mezza. La prima biglia andata in buca determina il gruppo con il quale il giocatore continuerà a giocare. Successivamente, però, il diritto di giocare passerà all'avversario. Se la biglia nera va in buca durante il break iniziale, il gioco si conclude e il giocatore che l'ha mandata in buca perde.

Durante il gioco, la biglia bianca si colpisce sempre a partire dalla posizione in cui si trovava in occasione del colpo precedente. Anche nel caso in cui la biglia bianca cada dal tavolo o vada in buca, essa viene sempre riposta nella sua posizione di partenza. In questo caso, tuttavia, il gioco passa sempre all'avversario.

Un giocatore può continuare a giocare sino a che manda in buca, anziché una delle sue biglie, una biglia dell'avversario. Quando un giocatore ha mandato in buca tutte le sue biglie, deve affondare la “8”, che si trova di fronte all'ultima delle proprie biglie mandate in buca. Se gli riesce, ha vinto il gioco. Tuttavia, il giocatore perde se durante questo tiro manda contemporaneamente nella stessa buca anche la biglia bianca.

Varianti di gioco

- a) La biglia nera deve essere mandata nella stessa buca alla fine del gioco.
- b) Si gioca divisi in due squadre con sino a quattro giocatori per squadra.

Buon divertimento!

Ⓟ Mesa de snooker

Jogo de destreza para 2-8 pessoas

2 tacos, 15 bolas de cor numeradas (7 listradas, 1 preta, 7 lisas), 1 bola branca, 1 triângulo, giz, 1 vassoura de mão.

Objetivo do jogo

Um jogador joga com as bolas 1-7 (lisas), o outro com as bolas 9-15 (listradas). O jogador que enfiar primeiro corretamente as bolas e, em seguida, o „8“ (a bola preta), ganha o jogo.

Preparação do jogo

Colocar as bolas coloridas no triângulo fornecido. A bola da frente deverá estar exatamente posicionada no ponto central da linha de pé da mesa. Todas as outras bolas são alinhadas atrás dela. O „8“ fica posicionado a meio do triângulo e, nos restantes cantos, é colocada uma bola lisa e uma bola listrada (ver ilustração gráfica na primeira página). A bola branca é de igual modo colocada ao centro da linha de cabeceira, alinhada com a primeira bola no vértice do triângulo.

Agora, retirar o triângulo com cuidado. Ao fazê-lo, as bolas coloridas não poderão ser movidas do lugar. O jogo pode começar, depois de cada jogador ter colocado giz na ponta do seu taco.

As regras

O jogador mais novo dá início ao jogo. O jogador dá uma tacada na bola branca com o taco, na direção das bolas coloridas, de modo a distribuí-las na mesa de jogo. A primeira bola colorida enfiada num dos 6 buracos existentes na mesa indica o grupo de bolas (lisas ou listradas) que o jogador deverá enfiar.

A tacada inicial é concluída assim que a bola branca tiver sido batida pelo taco para fora do ponto central da linha de cabeceira.

Se ao fazê-lo a bola branca cair num buraco da mesa, será a vez de o outro jogador jogar. A bola branca será então novamente colocada no ponto de partida.

Por vezes acontece que, aquando da tacada inicial, são enfiadas tanto uma bola lisa como também uma bola listrada, no mesmo buraco ou em buracos diferentes. A primeira bola enfiada corresponde ao grupo de bolas com o qual o jogador irá continuar a jogar. Depois de uma tal tacada inicial, será a vez de o adversário jogar.

Se a bola preta for enfiada logo na tacada inicial, o respetivo jogador perde e o jogo está terminado.

No decorrer do jogo, a bola branca é sempre jogada a partir da posição onde parou na tacada anterior. Se ela cair para fora da mesa ou for enfiada num buraco, ela será sempre colocada na respetiva posição inicial. Neste caso, passará a ser a vez de jogar do adversário. Um jogador pode continuar a jogar até não enfiar bolas ou enfiar uma bola do adversário. Assim que um jogador tiver enfiado todas as suas bolas, ele terá de enfiar o „8“ no mesmo buraco em que enfiou a sua última bola. Ao fazê-lo, ele ganha o jogo, perdendo-o no entanto, se enfiar consecutivamente a bola preta e a branca no mesmo buraco.

Variantes do jogo

- a) No final do jogo, a bola preta tem de ser enfiada no mesmo buraco.
- b) Jogar em duas equipas com até quatro jogadores por cada grupo.

Desejamos-lhe um bom divertimento!

Игра на ловкость для 2-8 участников

2 кия, 15 пронумерованных цветных шаров (7 полосатых, 1 черный, 7 сплошных), 1 белый шар, 1 треугольник, мел, 1 ручная щетка.

Цель игры

Один игрок играет шарами № 1-7 (сплошные), другой пользуется шарами № 9-15 (полосатые). Игрок, который первым правильно забьет свои шары, а затем шар № 8, выигрывает.

Подготовка к игре

Цветные шары расставляются в прилагаемом треугольнике. При этом передний шар пирамиды должен располагаться точно на задней отметке стола. Все остальные шары расставляются за ним. Шар № 8 укладывается в середине пирамиды, по задним углам пирамиды должны располагаться один сплошной и один полосатый шар (см. изображение на стр. 1). Белый шар устанавливается точно по центру передней части стола напротив первого шара, находящегося на вершине пирамиды.

После этого треугольник осторожно снимается. При этом цветные шары не должны сместиться. Игроки натирают острие кия мелом, чтобы увеличить сцепление кия с шаром, и игра начинается.

Правила

Игру начинает самый младший игрок. Ударом кия игрок направляет белый шар в цветные шары, чтобы распределить их по бильярдному столу. Первый цветной шар, упавший в одну из луз, расположенных по краям бильярдного стола, определяет группу шаров (сплошные или полосатые), которыми будет пользоваться соответствующий игрок.

Начальный удар считается завершенным, как только кий ударит по белому шару, находящемуся в передней части бильярдного стола.

Если после начального удара в лузу упадет только белый шар, происходит смена игроков. При этом белый шар возвращается на исходную позицию.

Иногда от начального удара в одну или разные лузы падают как сплошной, так и полосатый шар. В этом случае первый забитый шар определяет группу шаров, которыми в дальнейшем пользуется забивший его игрок. Однако, после такого начального удара в игру вступает другой игрок.

Если начальным ударом в лузу забивается черный шар, игра считается проигранной и завершенной.

В ходе игры белый шар всегда играется с того положения, в котором он остановился после предыдущего удара. Если шар падает в лузу, он всегда возвращается в исходное положение, а игроки сменяются.

Игрок продолжает играть, пока он своим ударом не забьет ни одного шара или вместо своего шара забьет шар противника. После того, как игрок забьет все свои шары, он должен забить шар № 8 в лузу, расположенную напротив той лузы, куда он забил свой последний шар. Если ему это удастся, он становится победителем игры. Если вместе с шаром № 8 в ту же лузу падает и белый шар, он проигрывает игру.

Варианты игры

- а) Черный шар забивается под конец игры в ту же лузу, что и предыдущий шар.
- б) В игре принимают участие две команды численностью до четырех игроков.

Желаем успехов!

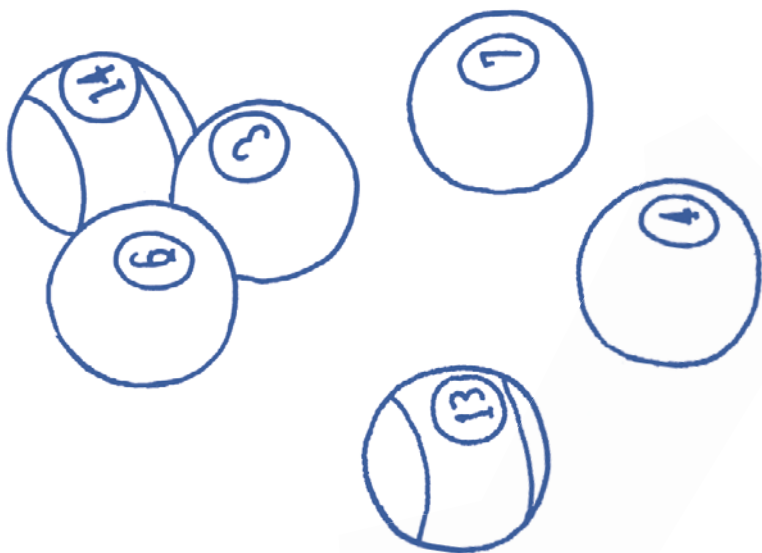

Art.-Nr.: 56669

Gollnest & Kiesel
GmbH & Co. KG
Roseburger Straße 30
21514 Güster / Germany
www.goki.eu